

ATOMU-701 取付タイプ

縮尺: ※※※

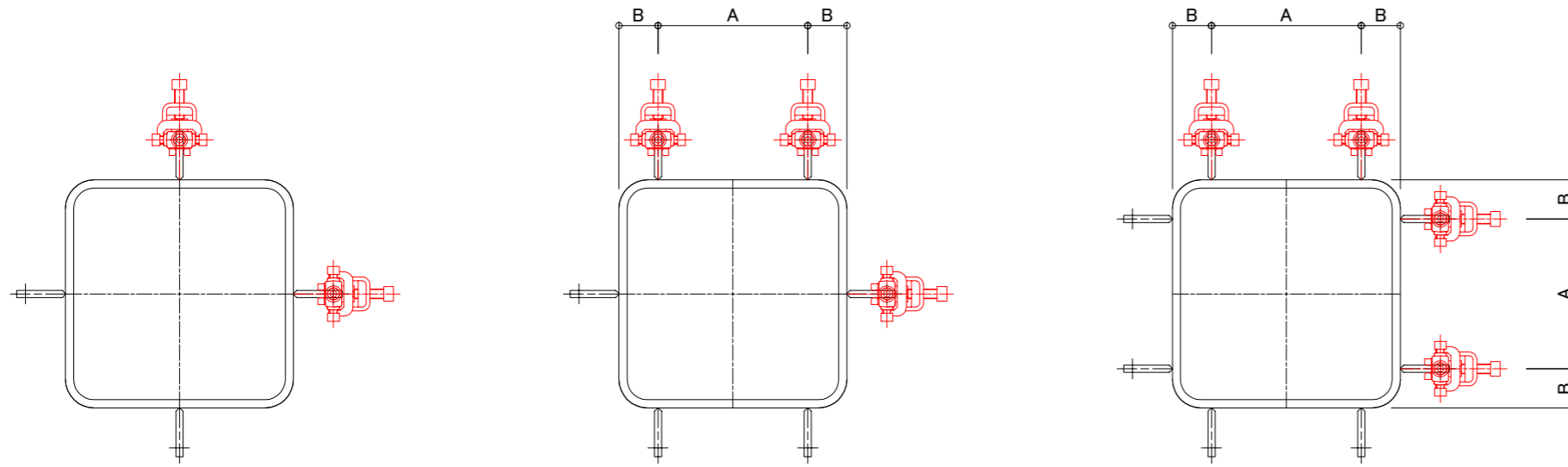

A寸法: ATOMUの操作のため、300mm以上確保。
B寸法: 柱R部分にエレクションピース溶接が干渉しない位置。

エレクションピース取付寸法

縮尺: 1/5

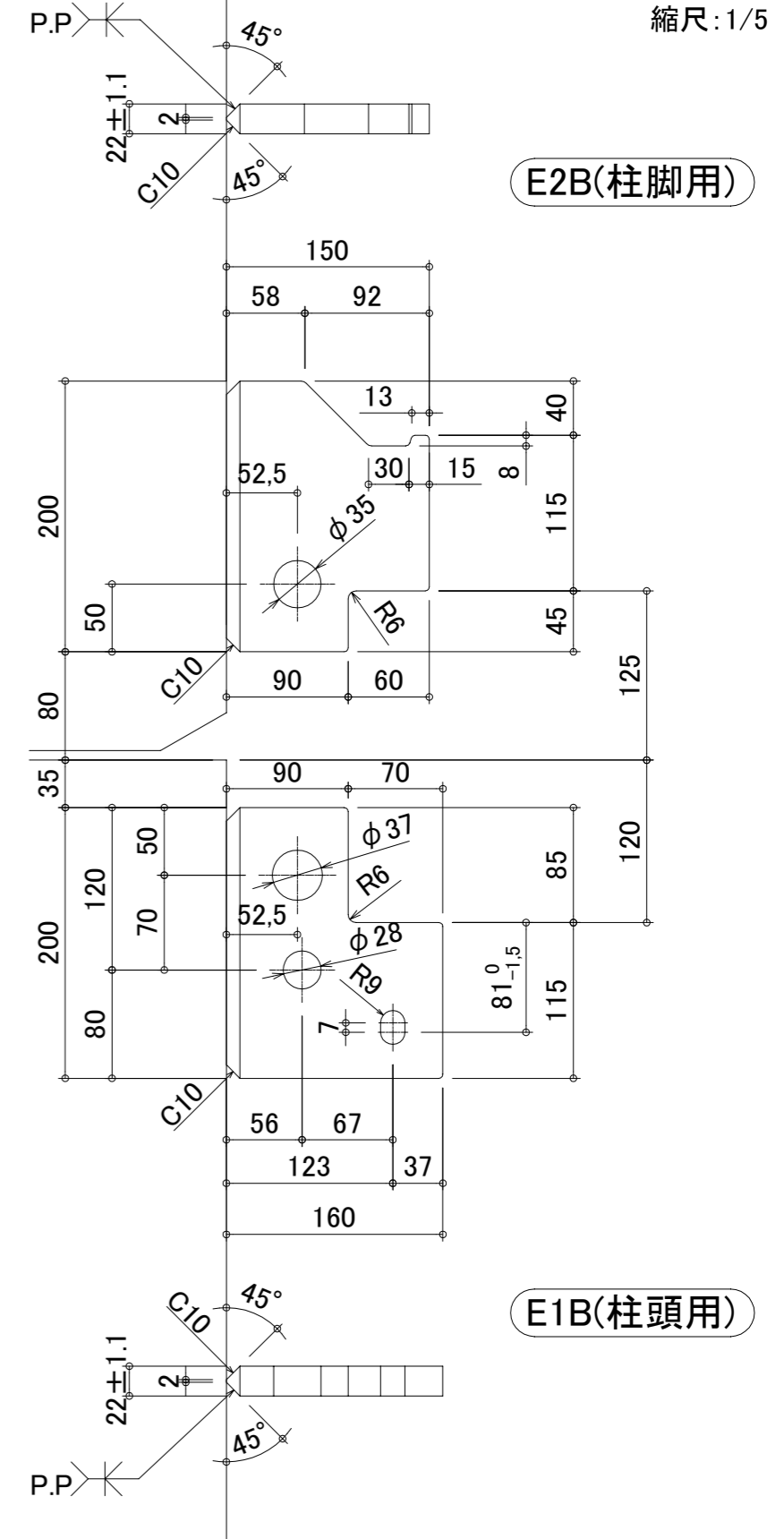

操作に必要なクリアランス

縮尺: ※※※

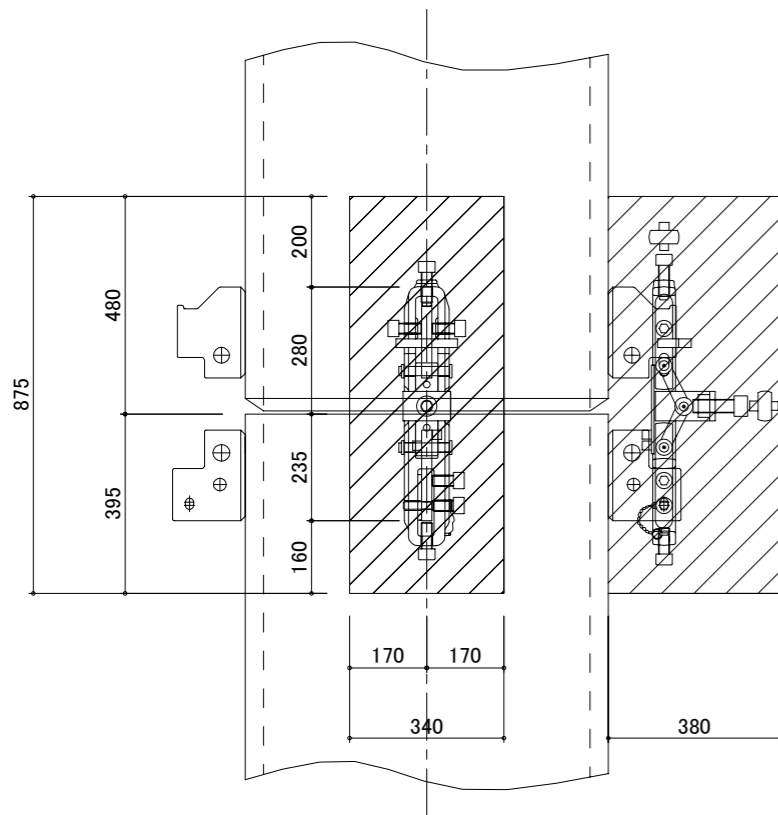

/// ATOMU-701の操作に必要なクリアランス

エレクションピース取付公差

縮尺: ※※※

